

DIAGRAMA DE PROCESOS HORIZONTALES

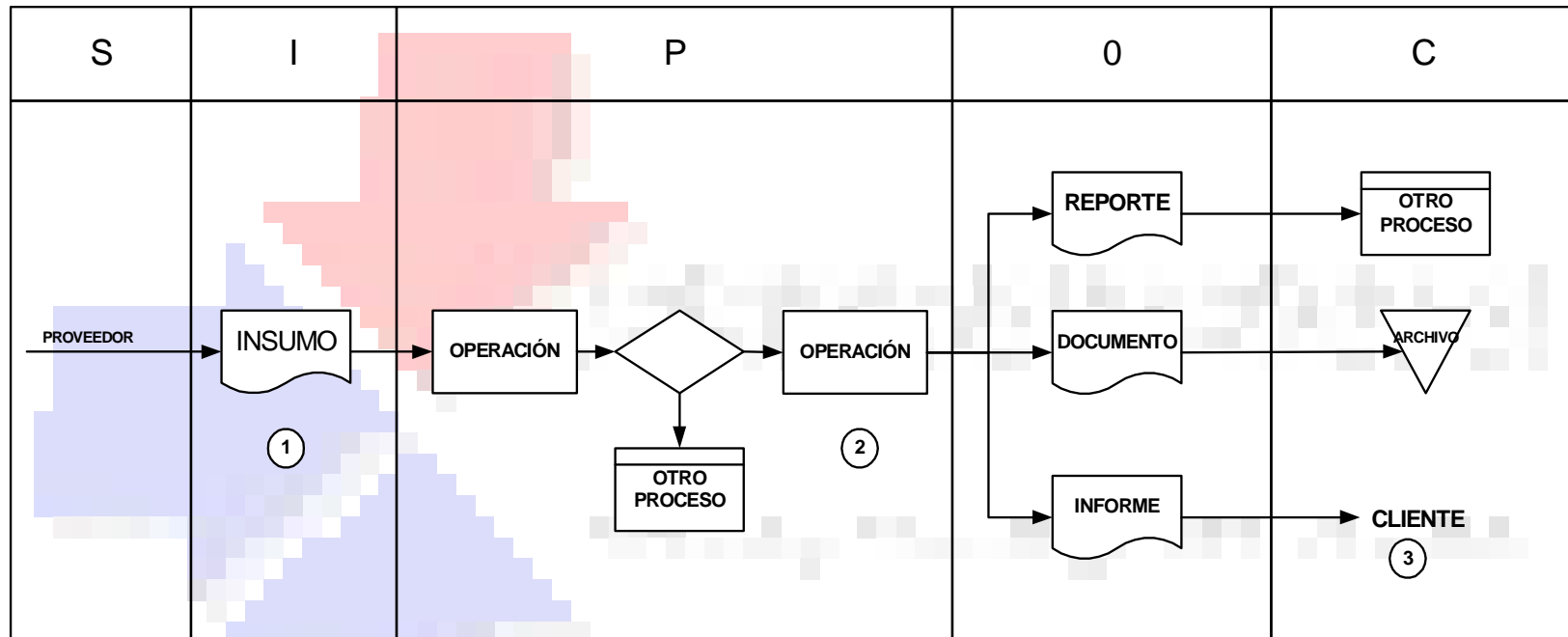

NOTAS:

- ① INFORMACIÓN COMPLEMENTARIA
- ② REFERENCIA CRUZADA
- ③ ACLARACIÓN

DIAGRAMA DE FLUJO HORIZONTAL PROCESO DE COMPRAS

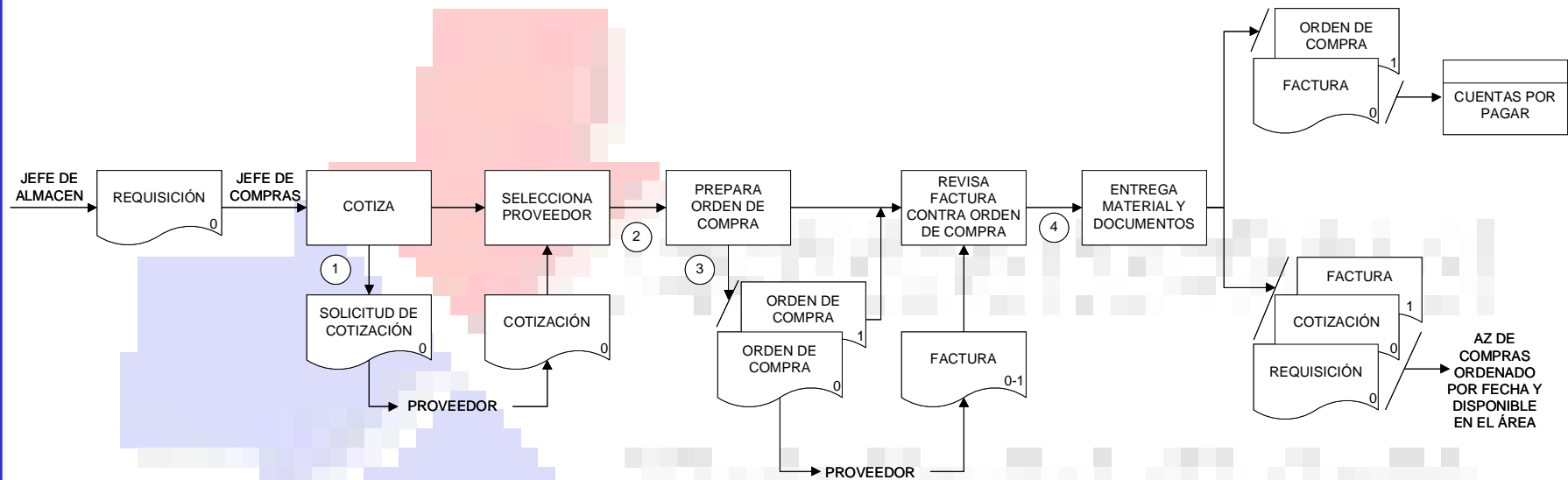

- ① MÍNIMO CON TRES PROVEEDORES
- ② DE ACUERDO CON LAS POLÍTICAS DE CALIDAD, OPORTUNIDAD Y PRECIO DE LA COMPAÑÍA
- ③ LA ORDEN DEBE SER VERIFICADA Y APROBADA POR EL GERENTE
- ④ EN CASO DE DIFERENCIAS DEJA CONSTANCIA SOBRE LA FACTURA ORIGINAL Y SOLICITA CORRECCIÓN AL PROVEEDOR

REGLAS DE FLUJOGRAMACIÓN HORIZONTAL

1. El nombre del proceso debe coincidir con el contenido del flujo.
2. Siempre debe diseñarse asumiendo flujo continuo, condiciones normales, pasos lógicos, enfoque positivo.
3. Partir de un buen análisis SIPOC garantiza un buen diseño de flujo.
4. No se requiere escribir lo que el símbolo representa.
5. El diagrama de flujo no debe explicar gráficamente las tareas necesarias para procesar la mala calidad.
6. Cuando se trate de verificaciones que impliquen reprocesos o correcciones no debe utilizarse el símbolo de decisión, en su lugar debe usarse una nota de explicación de la acción correctiva.
7. Todos los documentos que entran al flujo deben salir.

REGLAS DE FLUJOGRAMACIÓN HORIZONTAL

8. El nombre del responsable de cada tarea se coloca sobre la línea de flujo, antes de la operación que ejecuta.
9. Se usan notas al pie de página para tres fines:
 - Complementar la descripción de la actividad.
 - Explicar características de la actividad.
 - Referenciar a Un proceso o a un documento conexo
10. Las notas en el flujograma deben colocarse exactamente donde deben leerse y/o donde tiene sentido secuencial.

REGLAS DE FLUJOGRAMACIÓN HORIZONTAL

11. Los documentos que se producen o que ingresan en el desarrollo de un flujograma aparecen en la parte de debajo de la operación que la origina o que la recibe.
12. En la parte interna del símbolo de documento se coloca el número cero cuando se trata de original, cuando el original tiene copias adjuntas se coloca el cero, un guión y el número de copias.
13. A la derecha del símbolo de archivo se describe el tipo o clase, el nombre, la ubicación y el método de ordenamiento, entre otros.

FLUJOGRAMACION HORIZONTAL ESTRUCTURAS DE INICIO

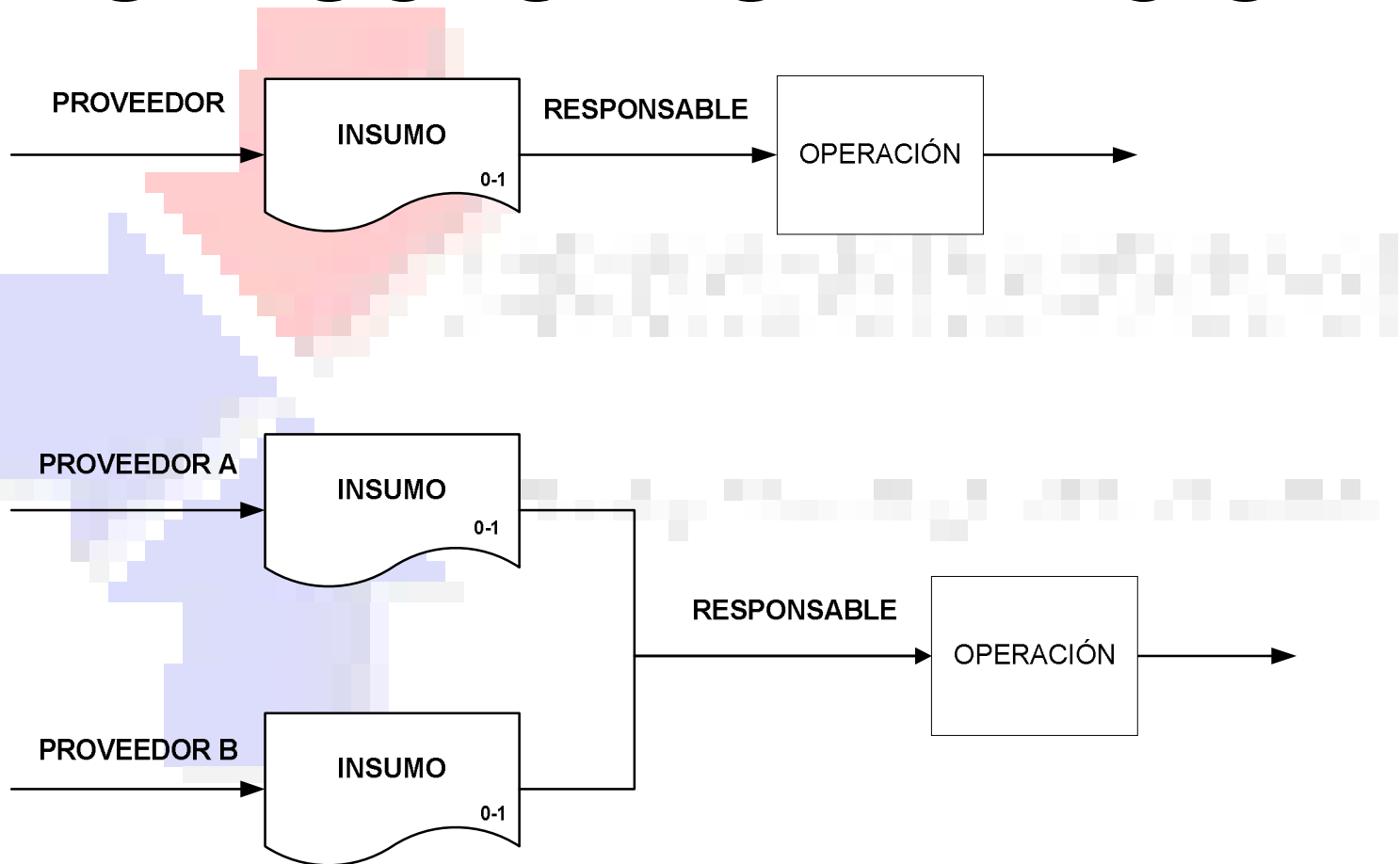

FLUJOGRAMACION HORIZONTAL ESTRUCTURAS DE INICIO

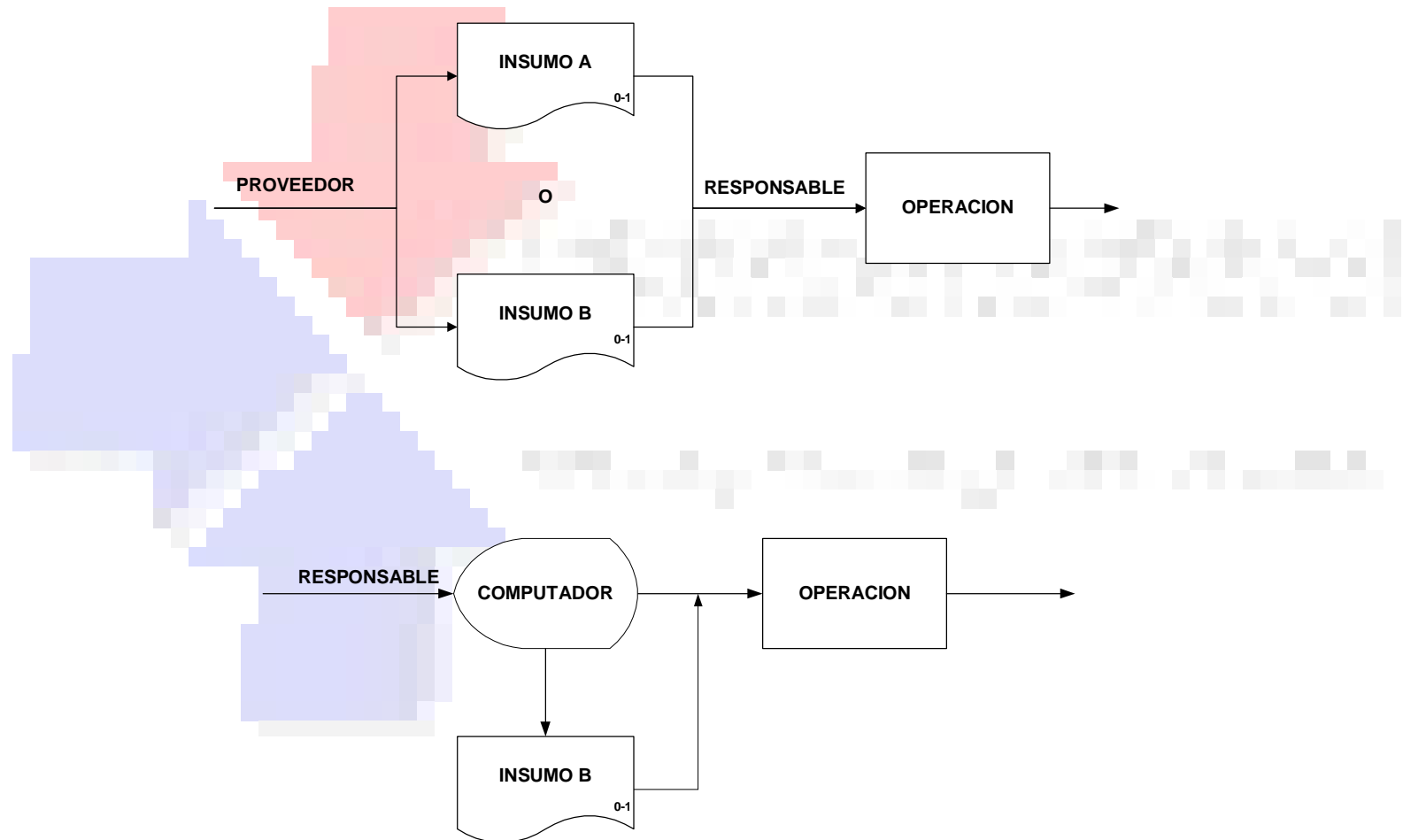

FLUJOGRAMACION HORIZONTAL ESTRUCTURAS DE DESARROLLO

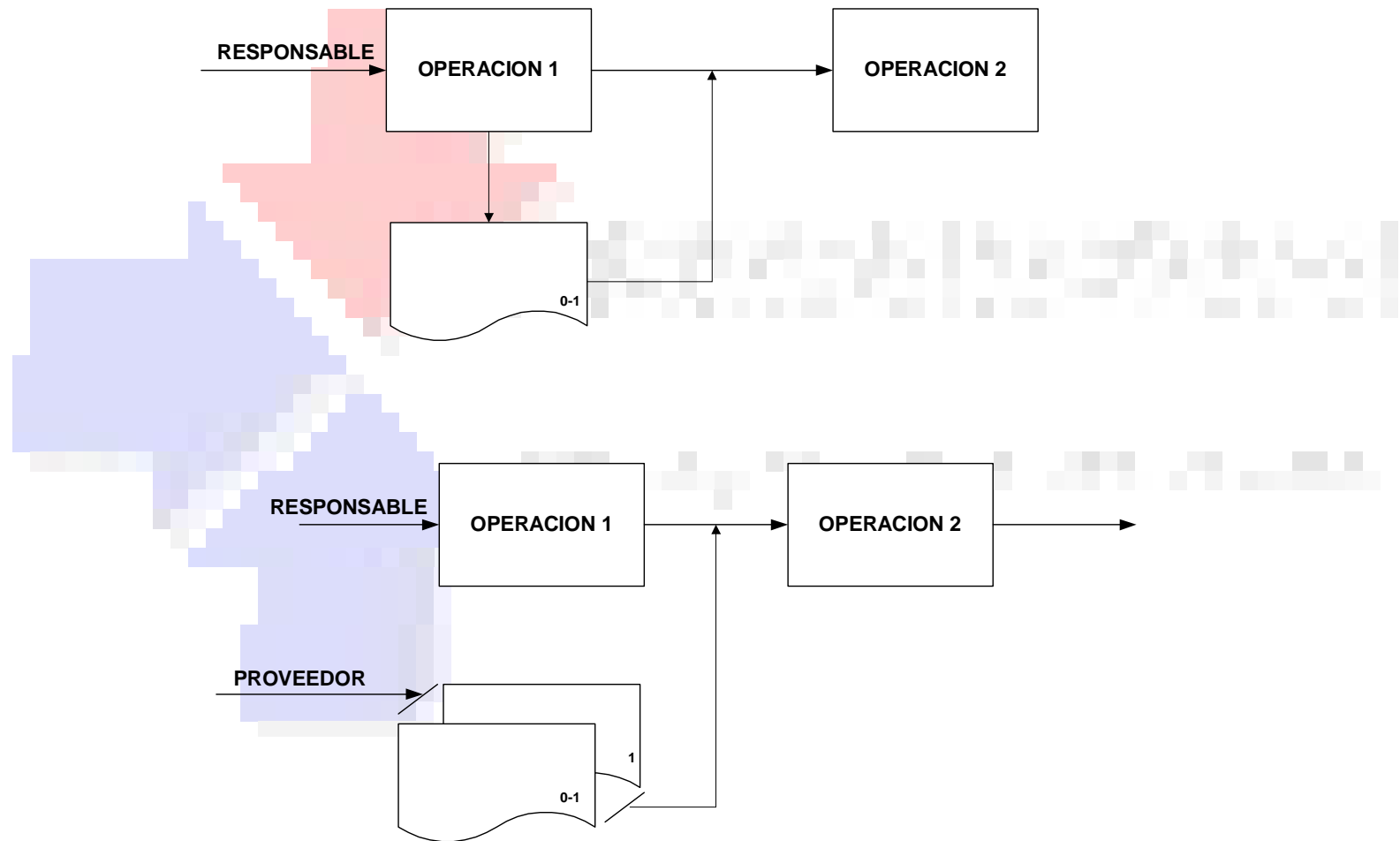

FLUJOGRAMACION HORIZONTAL ESTRUCTURAS DE DESARROLLO

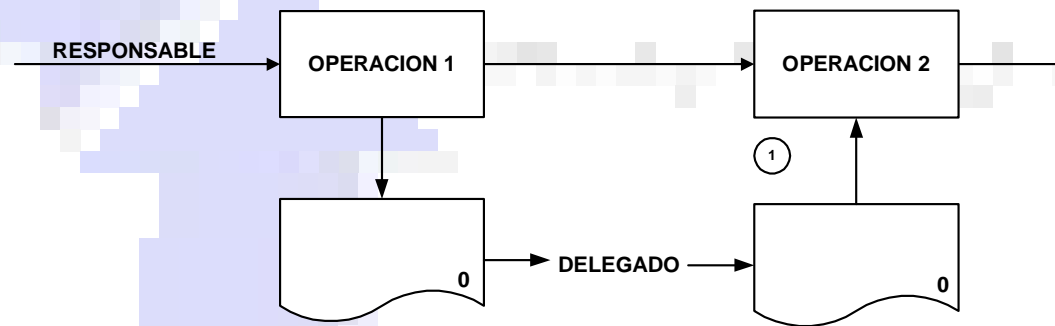
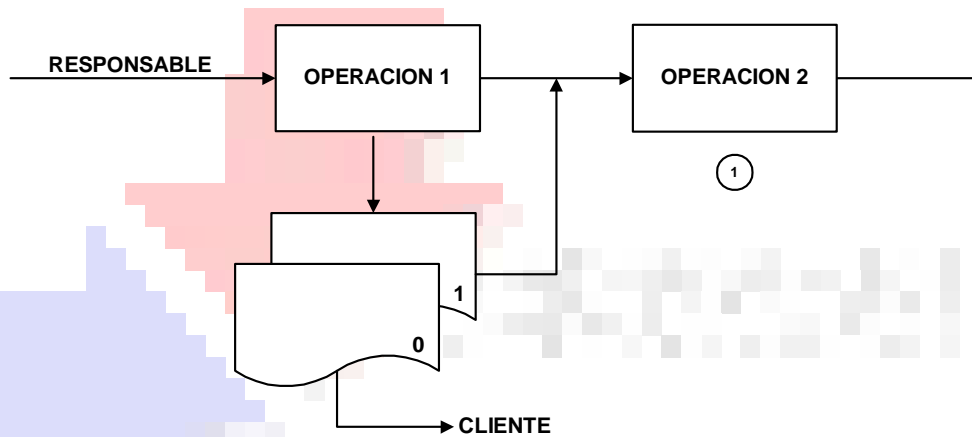

① LAS ACTIVIDADES DE CORRECCION SE REFERENCIAN CON NOTAS AL PIE DE PAGINA

FLUJOGRAMACION HORIZONTAL ESTRUCTURAS DE FINALIZACION

